

OFA第28回 大阪府U-11小学生サッカー大会 泉南地区予選

【泉南地区予選参加チーム】

FC岸和田	FCマトリックス	HEAT.FC	NAGASAKA FC
アゼリアFC	アンドリュースFC	イーデス岸和田	泉佐野JFC
大木JSC	大宮JSC	貝塚JSC	ジョイナスFC
城内SSC	ゼッセル熊取FC1st	ゼッセル熊取FC2nd	ダイヤモンド大阪
阪南FC	岬JFC	レールSC	

※黄色のチームは4種リーグ出場チームのため、抽選は「4種〇位」になります。

■中央大会 2月5日、6日、11日

・代表枠は2チーム

■大会形式

【予選リーグ】 11月3日～12月26日(開始できるリーグは10月開催も可)

- ・4種リーグU11の上位2チームは予選リーグを免除とする
- ・各ブロック上位2チームが代表決定トーナメントに進出する
- ・同点の場合はコイントス
- ・勝ち点、直接対決、得失点、総得点、抽選の順で順位を決定

【代表決定トーナメント】 1月15日(土)、16日(日)

・同点の場合は3人ずつのPK戦

■試合時間

・リーグ、トーナメントどちらも「20分-5分-20分」で行う

■審判

- ・3審制(第4審も必要)
- ・第3者による審判
- ・主審は3級以上、副審及び4審は4級でも可
- ・主審の高校生は認めないが、副審及び4審の高校生は認める

■留意事項

- ・「選手証」、「メンバー表」、「申し送り事項」の3点を忘れずに持ってきてください。
- ・大会要項を厳守してください。
- ・各会場では、路上駐車や喫煙等、その会場責任者の指示に従ってください。
- ・ゴミは各チームで持ち帰ってください。
- ・各チームにて新型コロナウイルス感染症の拡大防止措置を徹底してください。

緊急連絡先

杉原
原

080-3808-9295
090-9860-2448

坂田
西口

080-5368-6952
080-9757-0409

OFA第28回 大阪府U-11小学生サッカー大会 泉南地区予選

【予選リーグ】 11月3日～12月26日

- ・同点の場合はコイントス
- ・勝ち点、直接対決、得失点、総得点、抽選の順で順位を決定

ブロック長

試合終了後、泉南地区グループラインに結果を連絡してください。

A ブロック

	ジョイナスFC	HEAT.FC	ダイヤモンド大阪	アゼリアFC	勝点	得点	失点	差	順位
ジョイナスFC	-	-	-	-					
HEAT.FC	-	-	-	-					
ダイヤモンド大阪	-	-	-	-					
アゼリアFC	-	-	-	-					

B ブロック

	4種4位	4種5位	大木JSC	ゼッセル熊取FC2nd	勝点	得点	失点	差	順位
4種4位	-	-	-	-					
4種5位	-	-	-	-					
大木JSC	-	-	-	-					
ゼッセル熊取FC2nd	-	-	-	-					

C ブロック

	NAGASAKA FC	4種3位	城内SSC	アンドリュースFC	勝点	得点	失点	差	順位
NAGASAKA FC	-	-	-	-					
4種3位	-	-	-	-					
城内SSC	-	-	-	-					
アンドリュースFC	-	-	-	-					

D ブロック

	阪南FC	岬JFC	FC岸和田	FCマトリックス	泉佐野JFC	勝点	得点	失点	差	順位
阪南FC	-	-	-	-	-					
岬JFC	-	-	-	-	-					
FC岸和田	-	-	-	-	-					
FCマトリックス	-	-	-	-	-					
泉佐野JFC	-	-	-	-	-					

OFA第28回 大阪府U-11小学生サッカー大会 泉南地区予選

【代表決定トーナメント】 1月15日(土)、16日(日)

・同点の場合は3人ずつのPK戦

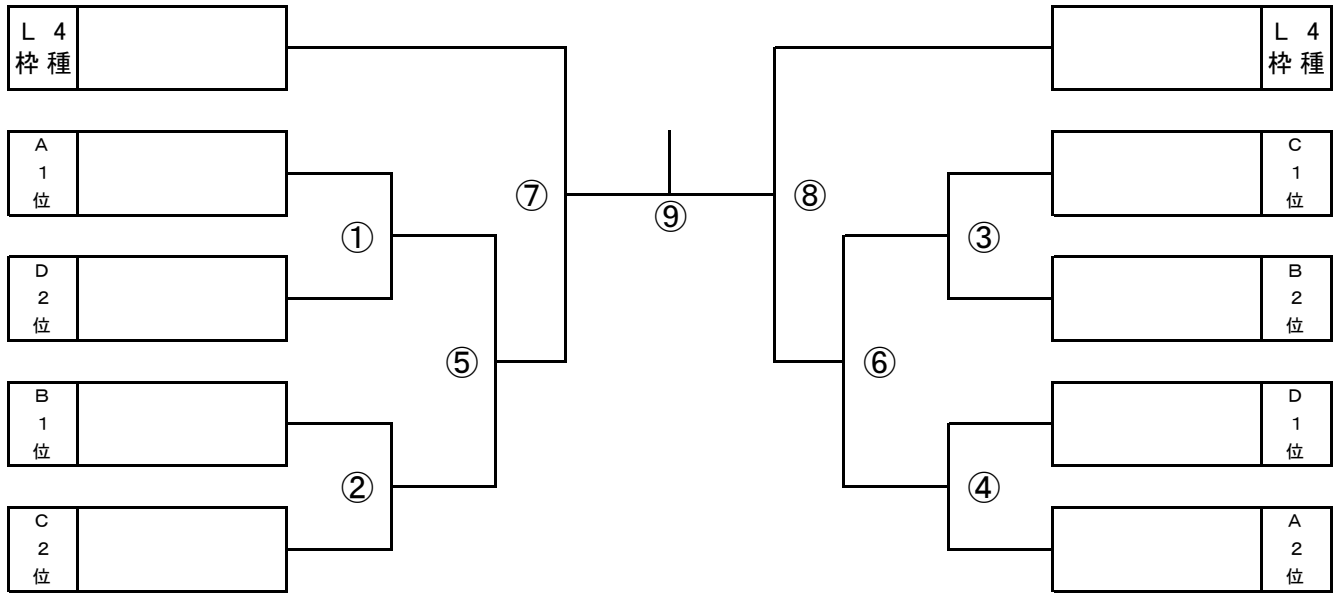

「4種L枠」については、4種リーグの結果確定後に抽選を行います。

日程			会場	番号	時間	対戦			主審・4審	副審	
1	15	土	泉佐野 南部公園	A	①		A1位	-	D2位	D1位	A2位
					③		C1位	-	B2位	B1位	C2位
					⑤		①勝	-	②勝	③負	④負
					⑥		③勝	-	④勝	①負	②負
				B	②		B1位	-	C2位	C1位	B2位
					④		D1位	-	A2位	A1位	D2位
								-			
								-			
1	16	日	泉佐野 南部公園	A	⑦		4種L枠	-	⑤勝	本部	⑧両チーム
					⑧		4種L枠	-	⑥勝	本部	⑦両チーム
								空きコート			
				⑨		⑦勝	-	⑧勝	⑦負	⑧負	